

Apilador Eléctrico 1.2 t

BT staxio

P-serie

RWE120

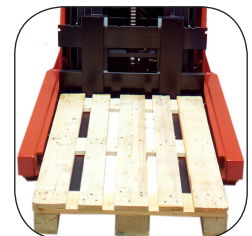

Apilador Eléctrico

Apilador conductor acompañante					RWE120
Identificación	1.1	Fabricante			BT
	1.2	Modelo			RWE120
	1.3	Impulsor			Eléctrico
	1.4	Tipo de operador			Acompañante
	1.5	Capacidad de carga/carga nominal	Q	kg	1200
	1.6	Centro de carga	c	mm	600
	1.8	Distancia de carga, centro de la rueda de la horquilla al frente de las horquillas	x	mm	640 ¹⁾
Peso	2.1	Peso de servicio incluyendo la batería		kg	1575
	2.4	Carga de eje, mástil extendido, con unidad de carga/ruedas del brazo de soporte		kg	250/2522
	2.5	Carga de eje, mástil replegado, con unidad de carga/ruedas del brazo de soporte		kg	1186/1587
Ruedas	3.1	Unidad/rueda giratoria/rueda de brazo soporte			Vulkollan/Vulkollan
	3.2	Ruedas de brazo soporte		mm	Ø 215
	3.3	Rueda motriz		mm	Ø 140x60
	3.4	Ruedas adicionales (dimensiones)		mm	Ø 85x75
	3.5	Ruedas, número delantera/trasera (x=ruedas de impulsión)			1x+2/2
Dimensiones	4.1	Inclinación de horquilla/carro de horquilla hacia adelante/hacia atrás	α/β	deg	1,3/1,6
	4.2	Altura mínima del mástil	h_1	mm	1765
	4.3	Elevación libre	h_2	mm	1291
	4.4	Elevación	h_3	mm	3560
		Altura de elevación	h_{z3}	mm	3600
	4.5	Altura máxima del mástil	h_4	mm	4120
	4.8	Altura de la plataforma	h_7	mm	230
	4.9	Altura del timón en posición mín./máx.	h_{14}	mm	1525/1295
	4.15	Altura de las horquillas en posición bajada	h_{13}	mm	40
	4.19	Longitud total	l_1	mm	2175
	4.20	Longitud hasta talón interior horquillas	l_2	mm	1025
	4.21	Ancho de chasis	b_1	mm	850
	4.22	Ancho/Longitud de horquilla	s/e/l	mm	40/100/1150
	4.25	Ancho exterior horquillas, mín./máx.	b_5	mm	250-620/250-773
	4.31	Espacio sobre el suelo, con carga, por abajo del mástil	m_1	mm	45
4.34	Ancho pasillo de trabajo para palets 800x1200 longitudinal	A_{st}	mm	2570	
4.35	Radio de giro	W_a	mm	1680	
Datos de desempeño	5.1	Velocidad de desplazamiento, con/sin carga		km/h	5,0/6,0
	5.2	Velocidad de elevación, con/sin carga ²⁾		m/s	0,15/0,24
	5.3	Velocidad de descenso, con/sin carga ²⁾		m/s	0,50/0,40
	5.8	Capacidad máx. de ascenso en pendientes, con/sin carga ³⁾		%	10/8
	5.10	Freno de parking			Electromagnético
Motor eléctrico	6.1	Clasificación del motor de desplazamiento S2 60 min		kW	1,4
	6.2	Clasificación del motor de elevación a S3 20%		kW	3,1
	6.4	Voltaje de la batería, capacidad nominal K_5		V/Ah	24/276-300
	6.5	Peso de la batería		kg	240-300
	Otros	8.1	Tipo control de tracción		

1) Basado en mástil Triplex; Mástil Duplex +20 mm

2) Basado en mástil Triplex

3) Medidas según el estándar

Los datos están basados en la tabla de configuración. Otras configuraciones pueden tener otros valores.

Las prestaciones y dimensiones mencionadas son nominales, y por tanto están sujetas a tolerancias.

Los productos y fichas técnicas de BT Products AB son susceptibles de modificación sin previo aviso.

Dimensiones del mástil

BT staxio

RWE120			Duplex Tele			Duplex HiLo					Triplex HiLo				
h_{23}	Altura de elevación ($h_{13}+h_3$)	mm	2400	2800	3350	2400	2900	3350	3750	4150	3600	3750	4150	4500	4800
h_3	Elevación	mm	2360	2760	3310	2360	2860	3310	3710	4110	3560	3710	4110	4460	4760
h_1	Altura mínima del mástil	mm	1737	1937	2212	1737	1987	2212	2422	2622	2765	1830	1948	2065	2165
h_2	Elevación libre	mm	—	—	—	1268	1518	1743	1943	2143	1291	1341	1476	1592	1692
h_4	Altura máxima del mástil	mm	2917	3317	3867	2917	3417	3867	4277	4677	4120	4270	4670	5021	5321

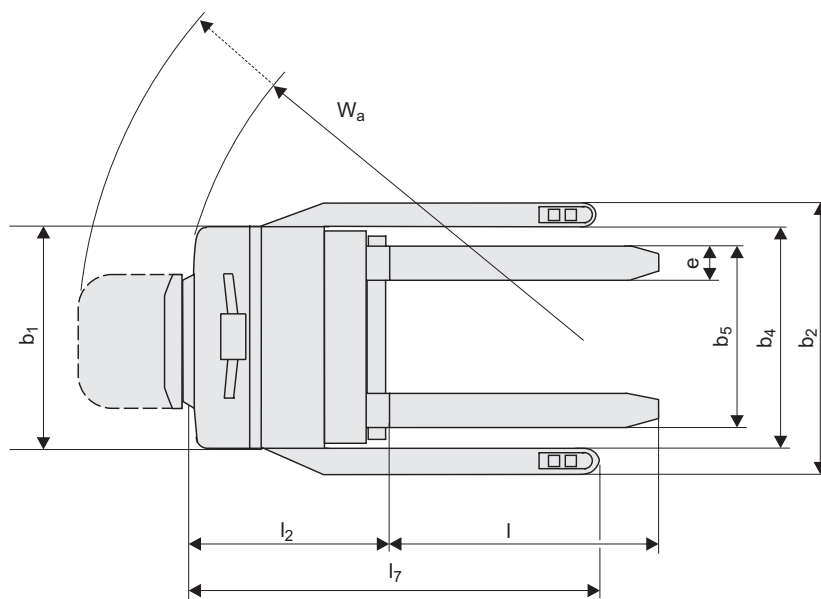
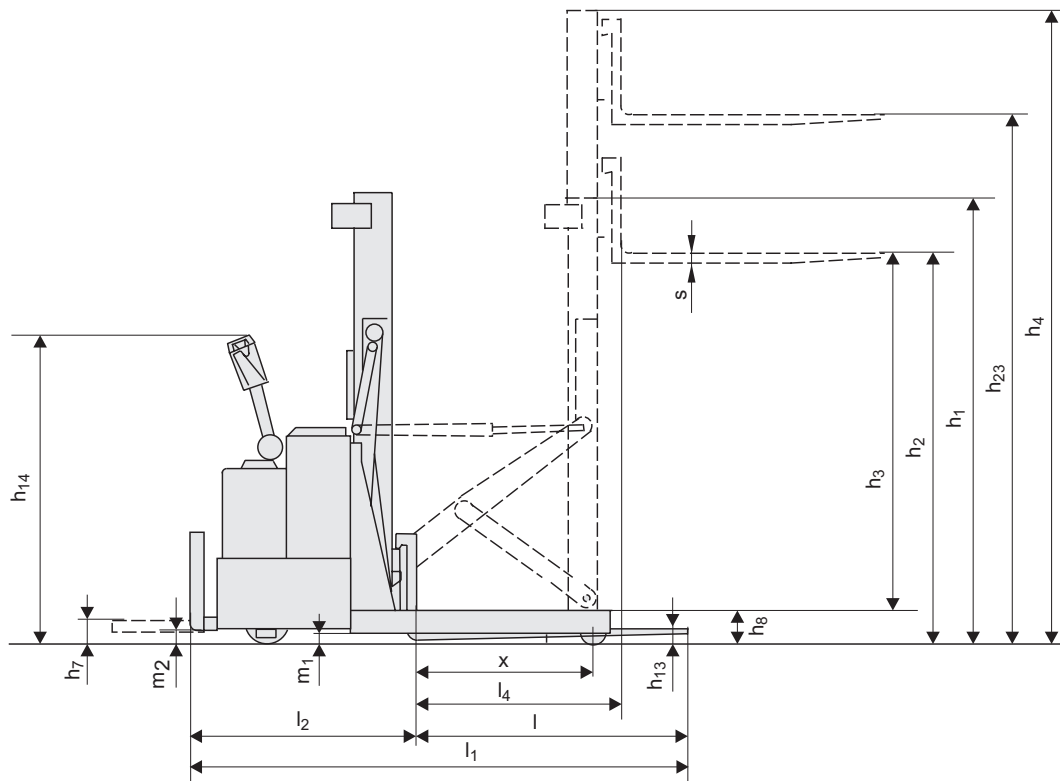

Características:

- Varios anchos de chasis disponibles
- Mástil inclinable
- Dirección mediante timón
- Dirección 180°
- Plataforma de conductor plegable
- Mástil de gran visibilidad
- Apoyo de carga
- Paro de emergencia

