

Carretillas recogepedidos 1.8 -2.0 t

BT optio

serie L

OSE200X

OSE180XP



Carretillas recogepedidos

Especificaciones					OSE200X	OSE180XP	
Identificación	1.1	Fabricante			BT	BT	
	1.2	Modelo			OSE200X	OSE180XP	
	1.3	Impulsor			Eléctrico	Eléctrico	
	1.4	Tipo de operador			Conductor incorporado	Conductor incorporado	
	1.5	Capacidad de carga/carga nominal	Q	kg	2000	1800	
	1.6	Centro de carga	c	mm	1200	1425	
	1.8	Distancia del talón de horquillas al centro de las ruedas	x	mm	1485	1485	
	1.9	Distancia entre ejes, corto/largo chasis	y	mm	2690/2776	2690/2776	
Peso	2.1	Peso de servicio sin batería, corto/largo chasis		kg	1201/1225	1201/1225	
	2.2	Carga de eje, con carga, motriz/estabilizadoras/horquillas rueda corto chasis largo chasis		kg	780/836/943	780/836/943	
				kg	680/673/1144	680/673/1144	
2.3	Carga de eje, sin carga, motriz/estabilizadoras/horquillas rueda corto chasis largo chasis		kg	597/500/339 746/570/293	597/500/339 746/570/293		
Ruedas	3.1	Motriz/estabilizadoras/horquillas ruedas			Powerfriction/Vulkollan/Vulkollan		
	3.2	Tamaño de la rueda, delantera		mm	Ø250x105	Ø250x105	
	3.3	Rueda motriz		mm	Ø85x75	Ø85x75	
	3.4	Ruedas adicionales (dimensiones)		mm	Ø150x75	Ø150x75	
	3.5	Ruedas, número delantera/trasera (x=ruedas de impulsión)		mm	1x +1/4	1x +1/4	
Dimensiones	4.2.1	Altura total	h_{15}	mm	1370	2199	
	4.4	Elevación		h_3	mm	710	710
					h_{23}	mm	800
	4.8	Altura de elevación		h_7	mm	138	138/980
	4.15	Altura del asiento, min./max.		h_{13}	mm	90	90
	4.19	Longitud total, corto/largo chasis		l_1	mm	3784/3870	3784/3870
	4.20	Longitud hasta talón interior horquillas, corto/largo chasis		l_2	mm	1434/1520	1434/1520
	4.21	Longitud hasta talón exterior horquillas, corto/largo chasis		l_3	mm	1434/1520	1434/1520
	4.22	Ancho de chasis		b_1	mm	790	790
	4.22	Longitud de horquilla		s/e/l	mm	70/180/2350, 2850	70/180/2350, 2850
	4.25	Ancho exterior horquillas		b_5	mm	550-570	550-570
	4.31	Espacio sobre el suelo		m_1	mm	23	23
	4.34	Ancho pasillo de trabajo para palets 800x1200 longitudinal		A_{st}	mm	3819	3819
4.35	Radio de giro, corto/largo chasis		W_a	mm	2704/2790	2704/2790	
4.44	Amplia entrada en la cabina de conductor		l_{24}	mm	450	450	
Datos de desempeño	5.1	Velocidad de desplazamiento, con/sin carga ¹⁾		km/h	8,5/12,0	7,0/12,0	
	5.2	Velocidad de elevación, con/sin carga		m/s	0,07/0,12	0,07/0,12	
	5.3	Velocidad de descenso, con/sin carga		m/s	0,12/0,12	0,12/0,12	
	5.8	Pendiente con/sin carga homologada ¹⁾		%	5/5	5/5	
	5.10	Freno de parking				Electromagnético	Electromagnético
Motor eléctrico	6.1	Clasificación del motor de desplazamiento S2 60 min		kW	2,8	2,8	
	6.2	Clasificación del motor de elevación a S3 7%		kW	2,0	2,0	
	6.4	Voltaje de la batería, capacidad nominal K_5		V/Ah	24/620	24/620	
	6.5	Peso de la batería, min./max.		kg	239-501	239-501	
	6.6	Acc. de consumo de energía al ciclo VDI ²⁾		kWh/h			
	Otros	8.1	Tipo control de tracción			BT Powerdrive	BT Powerdrive
8.4		Nivel de sonido para el oído del conductor de acuerdo a la norma EN 12 053		dB(A)	60	60	

1) Medidas según el estándar de la empresa.

2) Para más información contacte con su distribuidor.

*) Los valores son para la batería de 620Ah. Otras baterías dará otros valores.

Los datos estan basados en la tabla de configuración. Otras configuraciones pueden tener otros valores.

Las prestaciones y dimensiones mencionadas son nominales, y por tanto están sujetas a tolerancias.

Los productos y fichas técnicas de BT Products AB son susceptibles de modificación sin previo aviso.

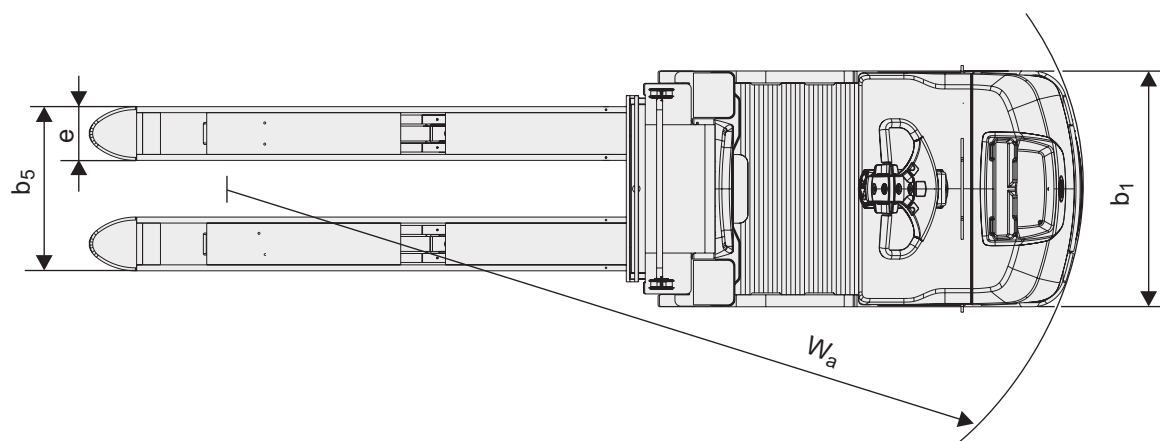
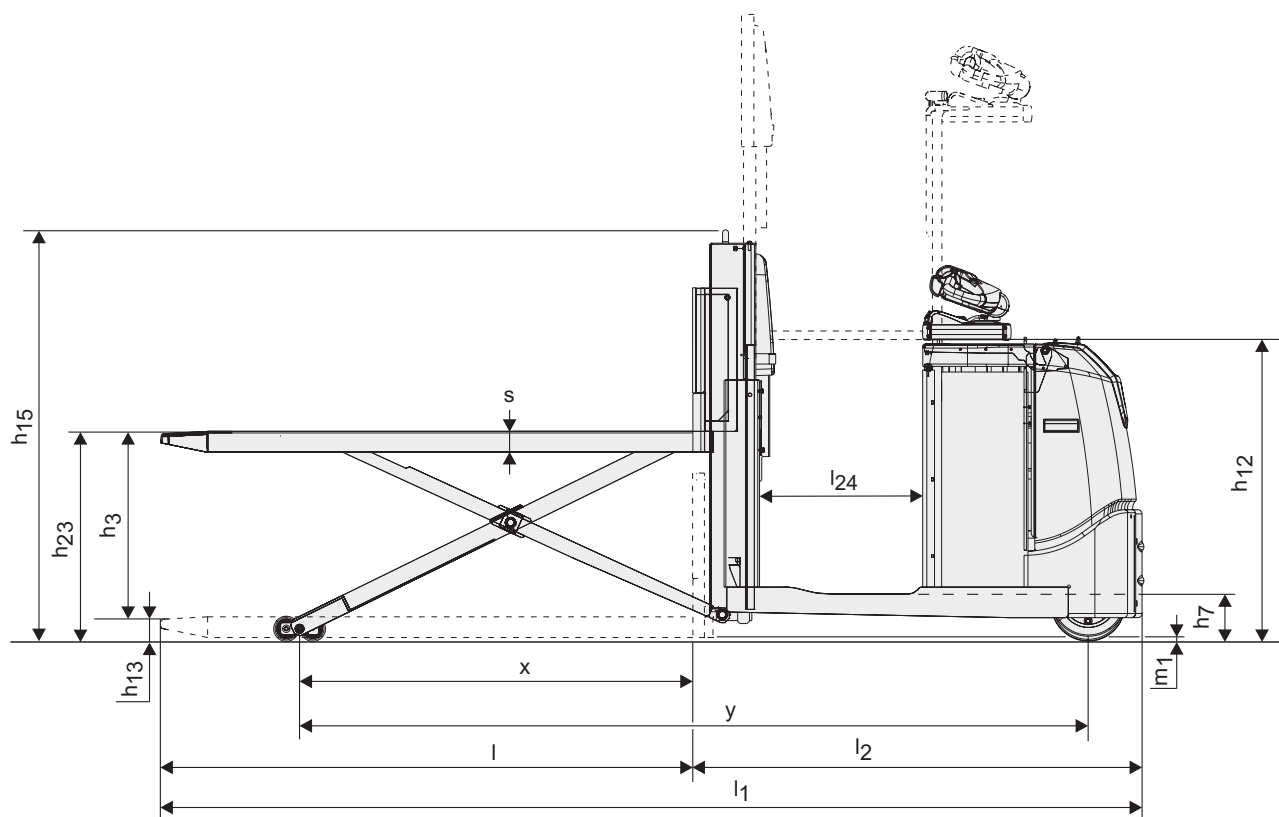

Características:

- Modelos de alto rendimiento
- Gran capacidad, horquillas de alta elevación
- Concepto de dirección BT E-man
- Escalón bajo
- Sistema BT Powerdrive
- Plataforma Sensi-lift
 - incluye controles de elevación (modelo P)
- Soporte de film estirable integrado
- Administración optimizada
 - Concepto E-bar (opcional)
- Frecuencia de suspensión adaptada (opcional)

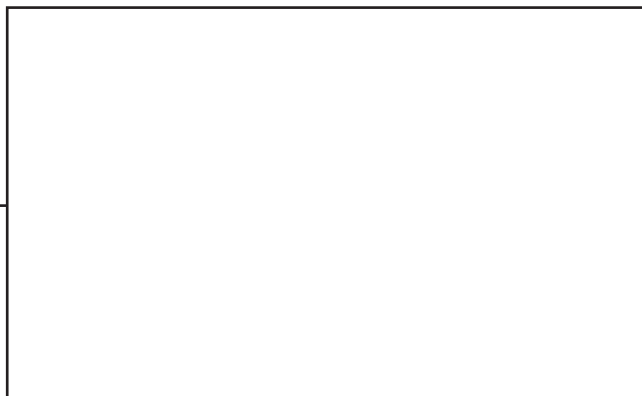

TP-Technical Publications, Sweden — 746575-240, version 3, 1203